

WKS 014 Set T

Das kombinierte Kompaktformat mit zwei Auszugsbreiten für die Aufbewahrung verschiedener Artikelmenngen oder -größen

Werkzeugschrank mit 3 Vertikalauszügen à 180 mm Breite mit je 900 kg Traglast und 1 Vertikalauszug à 300 mm Breite mit 1.800 kg Traglast

Komplett montiert inklusive 15 Schüttgutwannen WKH 518 mit je 4 Trennblechen TRB 517/518 und 5 Schüttgutwannen WKH 928 mit je 4 Trennblechen TRB 927/928

Maße: 1.040 b x 1.240 h x 1.050 t

Leergewicht: 323 kg

Struktur pulverbeschichtet in Enzianblau RAL 5010 (Korpus) und Grauweiß RAL 9002 (Auszüge)

Best. Nr. 2335857

2.880,00



900 / 1.800 kg
Traglast pro Auszug



Mitlaufende
Räder



Mit Hubwagen
verfahrbar



Auszüge einzeln
abschließbar



Integrierter
Komforteinzug

Ihr Ansprechpartner



Michael van Eecke
Tel. +49 6221 8761-12

m.vanecke@apfel-gmbh.de

Teilen

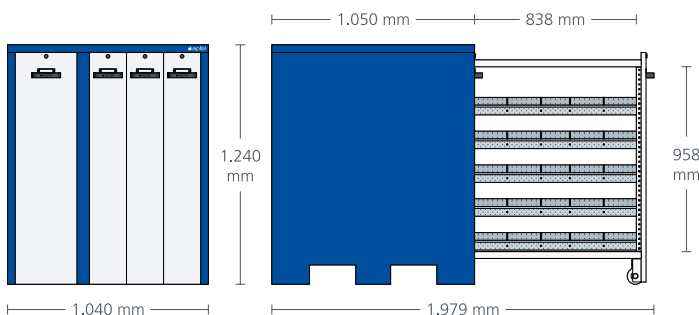

Enthaltenes Zubehör:

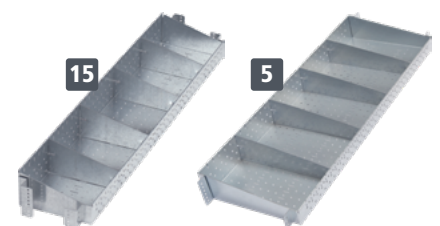

WKH 518

WKH 928