

WKS 033 Set T

Das schmale Kompaktformat mit 250 mm erweiterter Tiefe für noch mehr Lagerkapazität bei geringster Stellbreite

Werkzeugschrank mit 3 Vertikalauszügen à 180 mm Breite mit je 900 kg Traglast

Komplett montiert inklusive 15 Schüttgutwannen WKH 517 mit je 4 Trennblechen TRB 517/518

Maße: 660 b x 1.240 h x 1.300 t

Leergewicht: 248 kg

Struktur pulverbeschichtet in Enzianblau RAL 5010 (Korpus) und Grauweiß RAL 9002 (Auszüge)

Best. Nr. 2335856

1.980,00



900 kg Traglast pro Auszug



Mitlaufende Räder



Mit Hubwagen verfahrbar



Auszüge einzeln abschließbar



Integrierter Komforteinzug

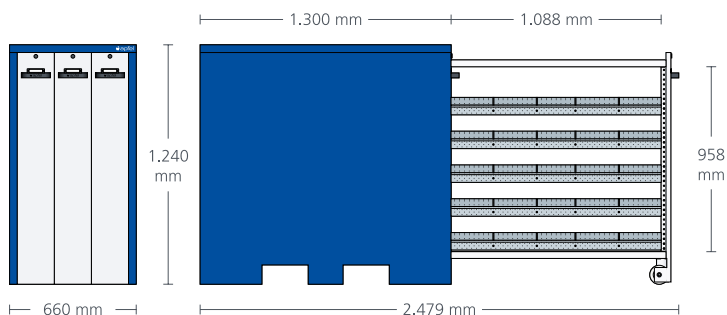

Enthaltenes Zubehör:



WKH 517