

WKS 013 Set T

Übersichtliche und platzsparende Teilelagerung mit hoher Lagerkapazität bei minimalem Platzbedarf und geringer Stellbreite

Werkzeugschrank mit 3 Vertikalauszügen à 180 mm Breite mit je 900 kg Traglast

Komplett montiert inklusive 15 Schüttgutwannen WKH 518 mit je 4 Trennblechen TRB 517/518

Maße: 660 b x 1.240 h x 1.050 t

Leergewicht: 233 kg

Struktur pulverbeschichtet in Enzianblau RAL 5010 (Korpus) und Grauweiß RAL 9002 (Auszüge)

Best. Nr. 2335855 **1.850,00**



900 kg Traglast pro Auszug



Mitlaufende Räder



Mit Hubwagen verfahrbar



Auszüge einzeln abschließbar



Integrierter Komforteinzug

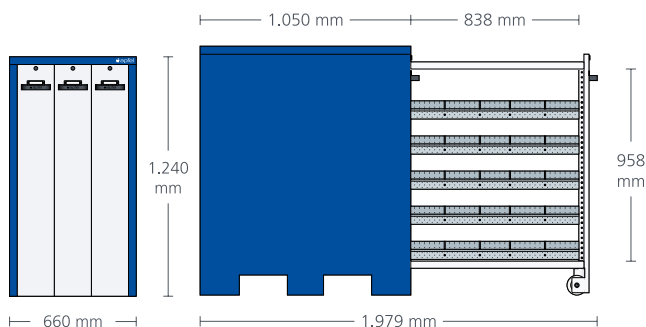

Enthaltenes Zubehör:



WKH 518