

## WKS 008 Set T

Das Kompaktformat mit „Panzerauszügen“ zur Aufbewahrung schwerster Lasten und großformatiger Teile

Werkzeugschrank mit 3 Vertikalauszügen à 300 mm Breite mit je 1.800 kg Traglast

Komplett montiert inklusive 15 Schüttgutwannen WKH 928 mit je 4 Trennblechen TRB 927/928

Maße: 1.040 b x 1.240 h x 1.050 t

Leergewicht: 346 kg

Struktur pulverbeschichtet in Enzianblau RAL 5010 (Korpus) und Grauweiß RAL 9002 (Auszüge)

Best. Nr. 2335853 **2.780,00**



900 kg Traglast pro Auszug



Mitlaufende Räder



Mit Hubwagen verfahrbar



Auszüge einzeln abschließbar



Integrierter Komforteinzug

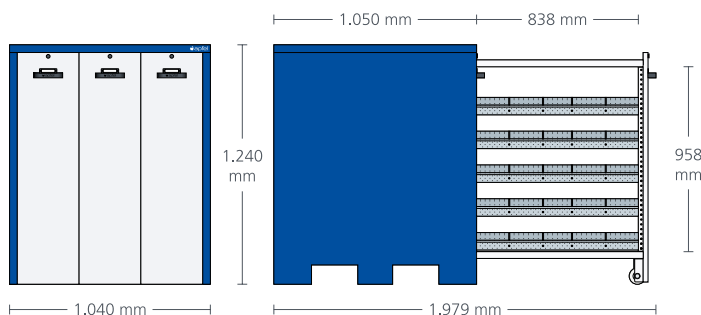

Enthaltenes Zubehör:



**WKH 928**