

## WKS 001 Set T

Der Klassiker im kompakten Format für hohe Lagerkapazität bei geringem Platzbedarf

Werkzeugschrank mit 5 Vertikalauszügen à 180 mm Breite mit je 900 kg Traglast

Komplett montiert inklusive 25 Schüttgutwannen WKH 518 mit je 4 Trennblechen TRB 517/518

Maße: 1.040 b x 1.240 h x 1.050 t

Leergewicht: 338 kg

Struktur pulverbeschichtet in Enzianblau RAL 5010 (Korpus) und Grauweiß RAL 9002 (Auszüge)

Best. Nr. 2335458

**2.880,00**



900 kg Traglast pro Auszug



Mitlaufende Räder



Mit Hubwagen verfahrbar



Auszüge einzeln abschließbar



Integrierter Komforteinzug

Ihr Ansprechpartner



**Michael van Eecke**  
Tel. +49 6221 8761-12

[m.vaneecke@apfel-gmbh.de](mailto:m.vaneecke@apfel-gmbh.de)

Teilen

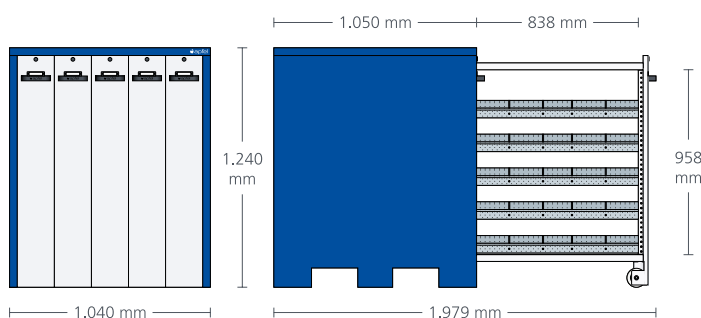

Enthaltenes Zubehör:



**WKH 518**