

## WKS 033 Set Z

Das schmale Kompaktformat mit 250 mm erweiterter Tiefe und einer Lagerkapazität für bis zu 180 Werkzeuge (z.B. SK 40)

Werkzeugschrank mit 3 Vertikalauszügen à 180 mm Breite mit je 900 kg Traglast

Komplett montiert inklusive 9 Werkzeughaltern WKH 405 oder WKH 406 nach Wahl

Maße: 660 b x 1.240 h x 1.300 t

Leergewicht: 229 kg

Struktur pulverbeschichtet in Enzianblau RAL 5010 (Korpus) und Grauweiß RAL 9002 (Auszüge)

Best. Nr. 2331419

**1.940,00**



900 kg Traglast pro Auszug



Beidseitiger Zugriff



Mitlaufende Räder



Mit Hubwagen verfahrbar



Auszüge einzeln abschließbar



Integrierter Komforteinzug

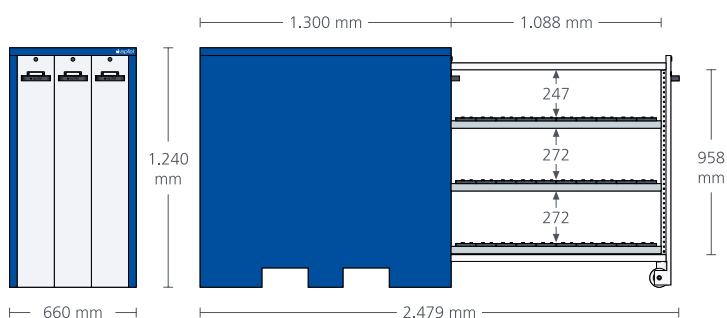

Enthaltenes Zubehör:



WKH 405

WKH 406