

## WKS 033 Set A

Das schmale Kompaktformat mit 250 mm erweiterter Tiefe für hohe Lagerkapazität bei geringster Stellbreite

Werkzeugschrank mit 3 Vertikalauszügen à 180 mm Breite mit je 900 kg Traglast

Komplett montiert inklusive  
9 Werkzeughalter WKH 103  
3 Werkzeugeinlegeblechen WEB 366  
mit je 5 Trennblechen TRB 366

Maximale Zuladung:  
ca. 19 lfm Abkantwerkzeuge

Maße: 660 b x 1.240 h x 1.300 t

Leergewicht: 312 kg

Struktur pulverbeschichtet in  
Enzianblau RAL 5010 (Korpus) und  
Grauweiß RAL 9002 (Auszüge)

Best. Nr. 2331020 **2.180,00**



900 kg Traglast  
pro Auszug



Beidseitiger  
Zugriff



Mitlaufende  
Räder



Mit Hubwagen  
verfahrbar



Auszüge einzeln  
abschließbar



Integrierter  
Komfortezug

Ihr Ansprechpartner



**Michael van Eecke**  
Tel. +49 6221 8761-12

[m.vaneecke@apfel-gmbh.de](mailto:m.vaneecke@apfel-gmbh.de)

Teilen

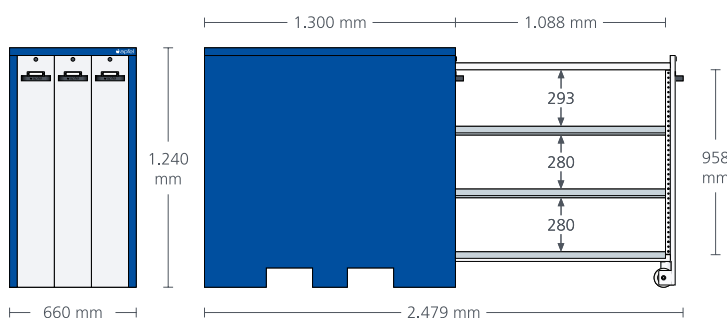

Enthaltenes Zubehör:

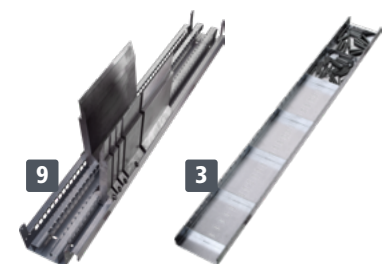

WKH 103

WEB 366