

WKS 001 Set A

Der Klassiker im Kompaktformat reduziert Ihre Rüstzeiten durch den optimalen Zugriff auf ca. 26 lfm Abkantwerkzeuge.

Werkzeugschrank mit 5 Vertikalauszügen à 180 mm Breite mit je 900 kg Traglast

Komplett montiert inklusive
15 Werkzeughalter WKH 102
5 Werkzeugeinlegeblechen WEB 360
mit je 4 Trennblechen TRB 360

Maße: 1.040 b x 1.240 h x 1.050 t

Leergewicht: 344 kg

Struktur pulverbeschichtet in
Enzianblau RAL 5010 (Korpus) und
Grauweiß RAL 9002 (Auszüge)

Best. Nr. 2330087

2.240,00



900 kg Traglast
pro Auszug



Beidseitiger
Zugriff



Mitlaufende
Räder



Mit Hubwagen
verfahrbar



Auszüge einzeln
abschließbar



Integrierter
Komforteinzug

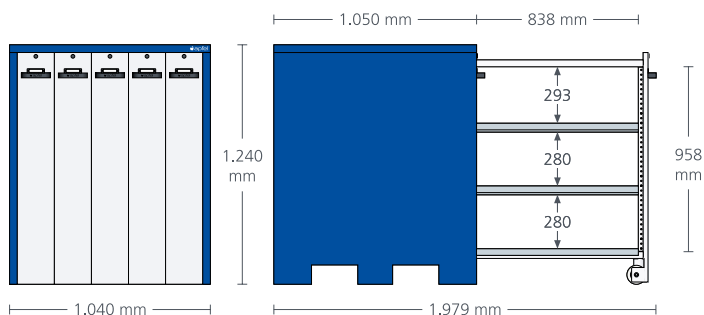

Enthaltenes Zubehör:

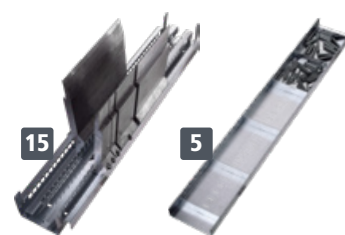

WKH 102

WEB 360